

CAMION VITRINE



Ce véhicule unique est spécialement conçu pour permettre à la fois un événement en mouvement et en stationnement.

L'arrière est modulable selon deux options : porte et escalier, ou baie vitrée fixe. Ces options permettent des usages très variés.

Il est équipé d'un groupe électrogène insonorisé, d'une climatisation et d'une rampe d'éclairage. Entièrement autonome et de taille modeste, il est particulièrement adapté aux parcours urbains.



CAMION VITRINE

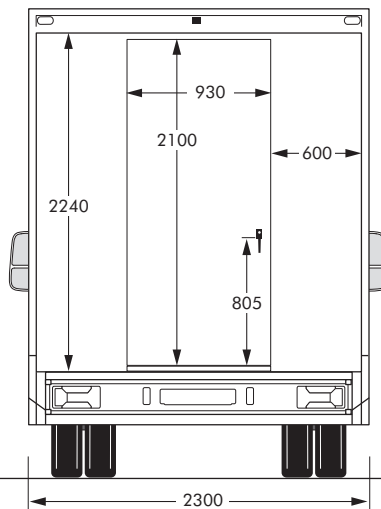
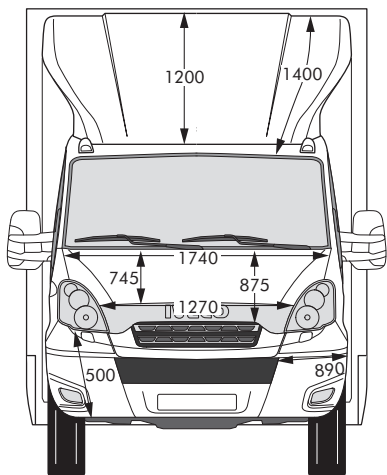
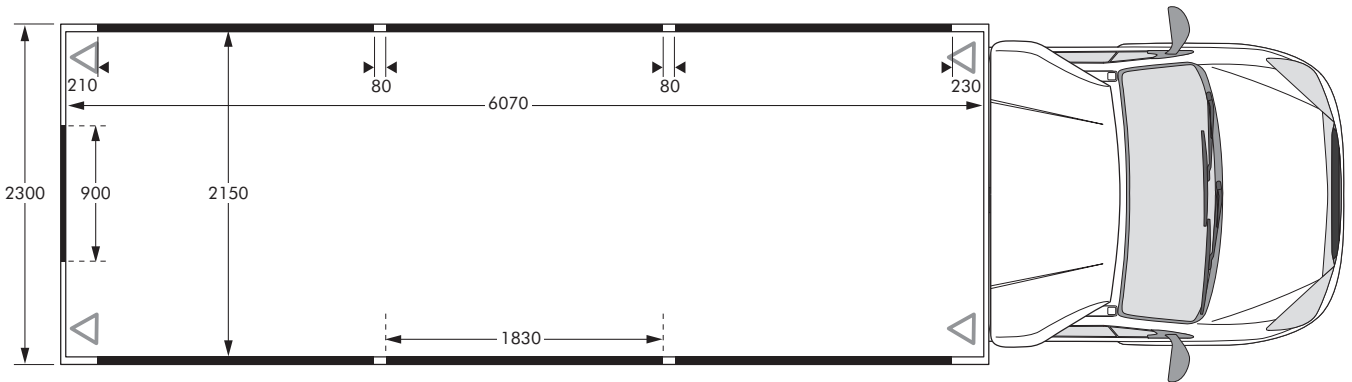
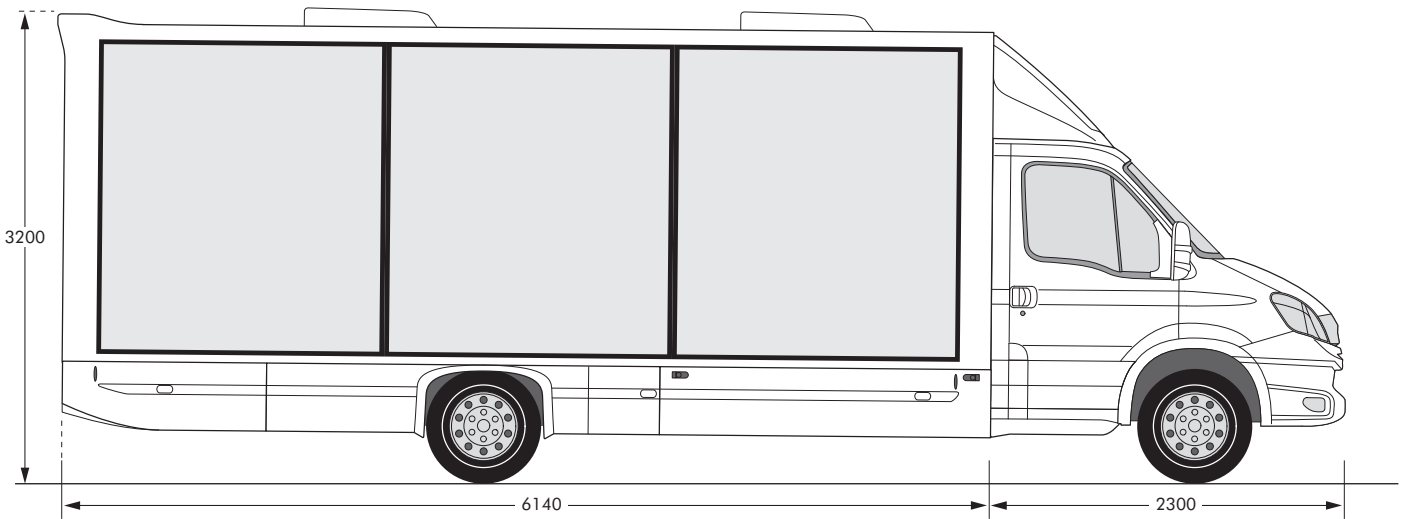
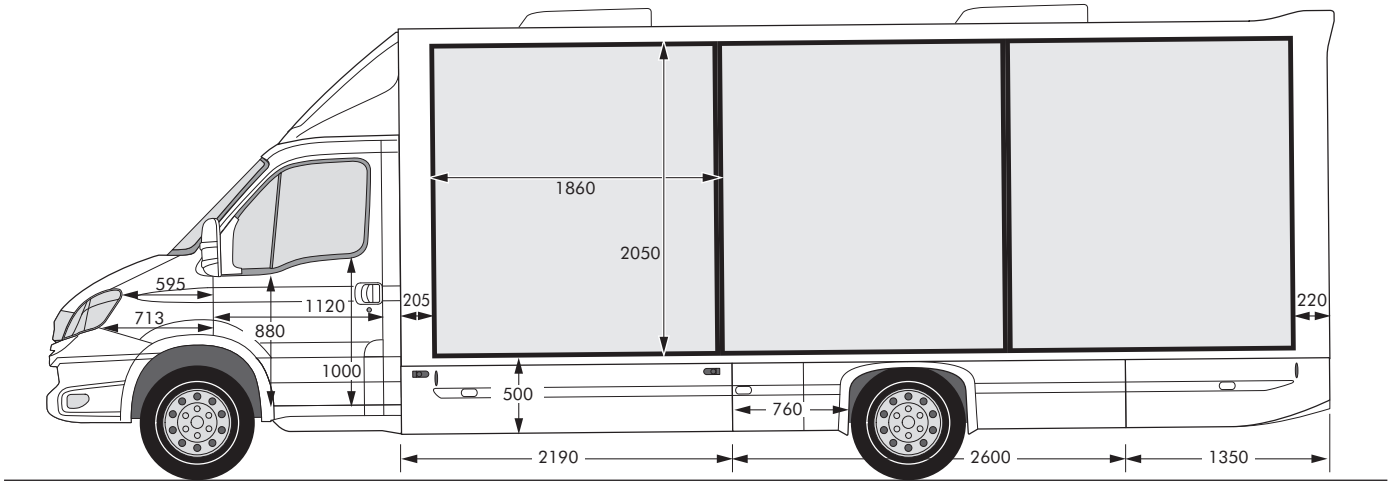

FICHE TECHNIQUE

VÉHICULE : Camion vitrine V6 200 CV

DIMENSIONS :

Longueur : 8440 mm

Largeur : 2300 mm

Hauteur : 3400 mm

POIDS : 4 T880 Charge utile : 2T

ÉQUIPEMENTS :

Rampes d'éclairage, groupe électrogène, climatisation, possibilité de sonorisation, escalier d'accès AR avec garde-corps, possibilité de remplacer le panneau AR complet par un vitrage.